

Förder- und Leistungskonzept

Anlage 1: Organe des Leistungssports (September 2020)



Anlage 1 (gemäß § 3 FLK): Stand August 2020

Die Organe des Leistungssports im BWBV

BWBV-Präsidium

Leistungsausschuss:

Vize-Präsident Leistungssport F. Boé	LA-LS-Koordinator F. Bender	BWBV-Jugendwart E. Klein	Lehrwart unbesetzt
<ul style="list-style-type: none"> • Vorsitzender des LA-LS • Zusammenarbeit mit DBV, LSV und Sportbünden • Führung des Etats Leistungssport • Anträge Trainerteam / LA-LS und Vereine • Planung + Verwaltung der Lehrgänge + Camps (Anzahl, Termine und Kontrolle der Teilnehmerlisten) • Trainereinsätze bei LG, Camps und Turnieren • LG f. Vereinsjugendtrainer • D/E/TP/TK/LK/JK-Kaderlisten: TN • Förder- & Leistungskonzept 	<ul style="list-style-type: none"> • Oliver-Stützpunkte: Gründung, Etat, Trainer, TN-Listen, Abrechnungen und Kommunikation • Besetzung Trainerteam der AK's • Lehrgangsstruktur der AK's • LG / Camps: Kontrolle der TN • Planung + Auswertung der Sichtungen U11 + U13 • Prozessleitung Kaderaufnahme und -zugehörigkeit • Verwaltung der Kaderlisten + Kontrolle Einhaltung der Kriterien • D/E/TP//TK/LK/JK-Kaderlisten: TN • Förder- & Leistungskonzept 	<div data-bbox="1128 687 1610 1050"> <ul style="list-style-type: none"> • Vorsitz. BWBV-JA • RLT / MST / Mannschafts-MST: BWBV-Ebene, SOD- Ebene und DBV-Ebene • Verwaltung SO-Vorber.-LG: TN Vor- & Nacharbeit • D/E/TP/TK/LK/JK-Kaderlisten: TN • Förder- & Leistungskonzept </div> <div data-bbox="1128 1074 1610 1198"> <p style="text-align: center;">Vertreter des Trainerteams F. Erben</p> </div> <div data-bbox="1128 1201 1610 1385"> <ul style="list-style-type: none"> • Belange / Anträge Trainerteam • D/E/TP/TK/LK/JK-Kaderlisten: TN • Förder- & Leistungskonzept </div>	<ul style="list-style-type: none"> • Zusammenarbeit mit DBV-Referenten Lehre + Ausbildung • Teilnahme an DBV-Lehrwartetagungen • Traineraus- und Fortbildung: Entwicklung der Lehrinhalte, Trainereinsätze für Tr.-LG • Planung und Organisation v. Workshops im BWBV • Trainerordnung • D/E/TP/TK/LK/JK-Kaderlisten: TN • Förder- & Leistungskonzept

BWBV-Trainerteam Jugend

Aufgaben:

- Ansprechpartner für die jeweiligen Kaderspieler/Eltern, deren Vereine und den BWBV.
- Turnierbetreuung: Einteilung und Durchführung der Betreuung, wenn diese vorgesehen ist, bei Turnieren der entsprechenden Altersklasse.
- Lehrgänge: Einteilung und Durchführung der Lehrgänge der jeweiligen Altersklasse, Ausrichtersuche (unter Berücksichtigung aller Bezirke) für Lehrgänge in einer Vereinssporthalle, Festlegung der Teilnehmer, Inhalte und Feedback an die Spieler, Vereine/Eltern und BWBV. Lehrgangsplanung und Genehmigung der TN-Liste obliegen dem Vize-P. LS.
- Kommunikation mit Kaderspielern/Eltern, Vereinen, BWBV und dem erweiterten BWBV-Trainerteam Jugend: Feedback, Weitergabe von Lehrinhalten, Trainingsaufgaben, Informationen, Empfehlungen für Weg zum Leistungssport.

Altersklasse U11 (TP) und U13 (TK2 / D1 / E1):

- Ye Wang: Trainer & Kontakt U11
- Tobias Herrmann: Trainer U11/U13
- Gunter Bialasik: Trainer & Kontakt U13
- Dominik Geiger: Trainer U11/U13

Altersklasse U15 (TK1 / D2 / E2) und U17 (LK2 / D3 / E3):

- Frank Bender: Trainer & Kontakt U15/U17
- Florian Maier: Trainer U15/U17
- Madita Sickinger: Trainer U15/U17

Altersklasse U19 (LK1, DE / E4) und U25 (JK):

- Friedhelm Erben: Trainer & Kontakt U19/U25
- Christoph Lechner: Trainer U19/U25
- Benjamin Miltner: Trainer U19/U25

Legende:

BWBV-Kader:

D-Kader: Offizieller BWBV-Kader nach DBV-Kriterien (Anlage 6a)
AK U11, U10, U9 = TP = Talentpool
AK U15 = TK1 = Talentkader 1 (D2-Kader) / E2
AK U19 = LK1 = Leistungskader 1 (D4-Kader) / E4
U11 bis U19-Kader → max. 70 Spieler

E-Kader: Ergänzungskader nach BWBV-Kriterien (Anlage 6b)
AK U13 = TK 2 = Talentkader 2 (D1-Kader) / E1
AK U17 = LK2 = Leistungskader 2 (D3-Kader) / E3
AK U25 = Juniorenkader = JK
U25 (JK) → max. 20 Spieler

DBV-Kader: Olympiakader (ehemals A-Kader), PK: Perspektivkader (ehem. B-Kader), NK1: Nachwuchskader 1 (ehem. C-Kader), NK2: Nachwuchskader 2 (ehem. D/C-Kader)

Lehrgangsstruktur der Altersklassen im BWBV

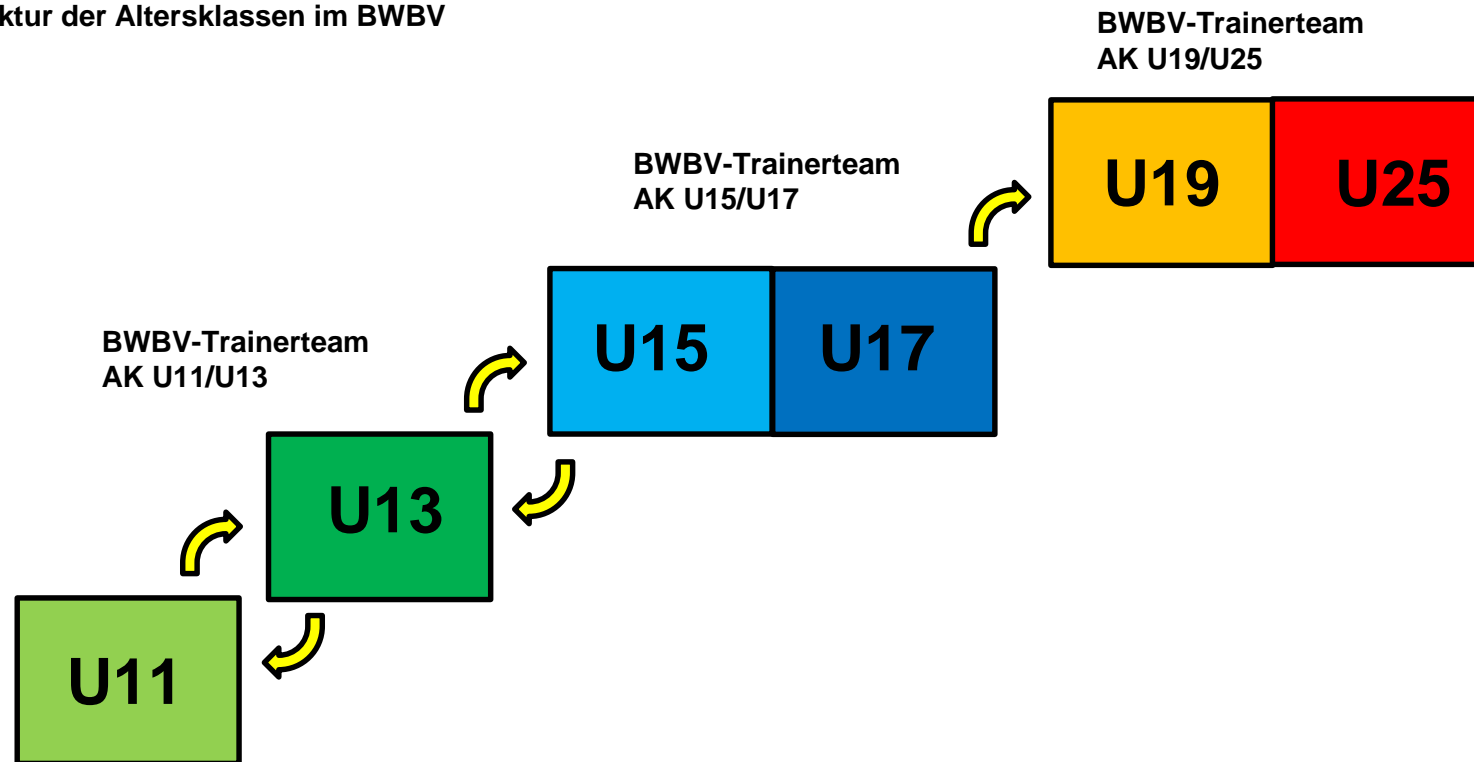

Die Altersklassen U11 bis U25 werden in drei AK-Teams aufgeteilt. U11/U13, U15/U17 und U19/U25. Damit die noch jungen BWBV-Kaderspieler eine altersgemäße, individuelle Förderung erhalten, finden in den Altersklassen U11/U13 getrennte Lehrgänge in enger Kooperation statt.

Alle drei AK-Teams führen jährlich mehrere Tageslehrgänge in einer Vereinssporthalle durch. Für die AK-Teams U13 und U15/U17 gibt es jährlich mehrere Wochenendlehrgänge in einer Sportschule oder Vereinssporthalle. Die Teilnahme von BWBV-Kaderspielern an den Tageslehrgängen und den Wochenendlehrgängen wird erwartet. Für alle Spieler (auch Nicht-Kaderspieler) der Altersklassen U13, U15 und U17 werden zusätzlich ein Ostercamp und zwei Sommercamps angeboten. Eine Teilnahme der BWBV-Kaderspieler an den Camps ist kein Kaderkriterium, wird jedoch empfohlen.

Ausgewählte U11/U13-Kaderspieler können an den Maßnahmen der Altersklasse/n darüber teilnehmen. Gleichzeitig können U13/U15-Kaderspieler zu Lehrgängen der Altersklasse/n darunter eingeladen werden. Einige U17-Kaderspieler können zusätzlich an den Maßnahmen des AK-Teams U19/U25 teilnehmen. Somit wird eine enge Zusammenarbeit zwischen den AK-Teams und individuelle Förderung der BWBV-Kaderspieler sichergestellt.

Erweitertes BWBV-Trainerteam Jugend

Aufgaben:

- Training in dem zugewiesenen Stützpunkt
- Ansprechpartner für die jeweiligen Kaderspieler/Eltern, deren Vereine und den BWBV.
- Trainingsplanung in den Stützpunkten gemäß den Vorgaben des DBV (Anlagen 6a & 6b des FLK, Bausteinsystem, DBV-Trainingslehre).
- Kommunikation mit Spielern/Eltern/Vereinen: Feedback, Weitergabe von Lehrinhalten, Trainingsaufgaben, Informationen und Empfehlungen.
- Zuständig für Gründung, Fortbestand und Kontrolle der StP sowie die Zuteilung der Trainer ist der LS-Koordinator.

Oliver-Stützpunkte

Gründung und Durchführung eines Oliver-Landesstützpunkts: Siehe Förder- und Leistungskonzept (FLK) § 5.

Oliver-Talentstützpunkt Dossenheim <ul style="list-style-type: none">➤ Friedhelm Erben (Kontakt)➤ Alan Erben	Oliver-Talentstützpunkt Waghäusel <ul style="list-style-type: none">➤ Frank Bender (Kontakt)➤ Ye Wang (Kontakt)➤ Madita Sickinger
Oliver-Talentstützpunkt Eggenstein <ul style="list-style-type: none">➤ Christoph Lechner (Kontakt)	Oliver-Talentstützpunkt Schorndorf <ul style="list-style-type: none">➤ Florian Winniger (Kontakt)
Oliver-Landesleistungsstützpunkt Metzingen <ul style="list-style-type: none">➤ Gunter Bialasik (Kontakt)	Oliver-Talentstützpunkt Reutlingen <ul style="list-style-type: none">➤ Gunter Bialasik (Kontakt)
Oliver-Talentstützpunkt Konstanz <ul style="list-style-type: none">➤ Heinz-Jürgen Schmidt (Kontakt)	
Oliver-Bereichsstützpunkt Weinheim <ul style="list-style-type: none">➤ Friedhelm Erben (Kontakt)➤ Vera Falkenstein	Oliver-Bereichsstützpunkt Ulm <ul style="list-style-type: none">➤ Dominic Geiger (Kontakt)
Oliver-Bereichsstützpunkt Altshausen <ul style="list-style-type: none">➤ Enam Hossian (Kontakt)	Oliver-Bereichsstützpunkt Konstanz <ul style="list-style-type: none">➤ Heinz-Jürgen Schmidt (Kontakt)

Förder- und Leistungskonzept

Anlage 1: Organe des Leistungssports (September 2020)

